



УТВЕРЖДАЮ:

Индивидуальный предприниматель
Богданова Юлия Эдуардовна
акция от «01» января 2022 года)

ПРАВИЛА ОКАЗАНИЯ УСЛУГ ХИМЧИСТКИ И ПОЛИРОВКИ ТРАНСПОРТНЫХ СРЕДСТВ

Раздел 1. Общие положения.

1.1. Настоящие Правила разработаны в соответствии с требованиями Гражданского кодекса Российской Федерации, Закона Российской Федерации от 07.02.1992 № 2300-1 «О защите прав потребителей», Правил оказания услуг (выполнения работ) по техническому обслуживанию и ремонту автотранспортных средств, утвержденных Постановлением Правительства РФ от 11.04.2001 № 290, регулируют отношения между Исполнителем и Потребителем в процессе оказания услуг химчистки и полировки транспортных средств, устанавливают порядок и условия оказания их оказания, и являются публичной офертой.

1.2. Термины и понятия, используемые в настоящих Правилах оказания услуг химчистки и полировки:

1.2.1. Место оказания услуг – помещения, расположенные в зданиях по следующим адресам: город Южно-Сахалинск, улица Ленина 441 «А»/3 и ул. Ленина 441 «А»/4.

1.2.2. Правила - настоящие Правила оказания услуг химчистки и полировки транспортных средств, размещаемые на официальном сайте АЗК «Армос» - www.armros.ru и ресепшен АЗК «Армос».

1.2.3. Транспортное средство - мопеды, мотовелосипеды, мотоциклы, мотороллеры, трициклы, квадроциклы, легковые автомобили, автобусы, автомобили грузовые, прицепы (полуприцепы), габаритные размеры (длина, ширина, высота) которых позволяют Исполнителю осуществить оказание Услуг.

1.2.4. Услуги - услуги по химчистке и полировке транспортных средств, в том числе, их отдельных частей, комплектующих, узлов и агрегатов, согласно перечню наименований услуг и ценам, утвержденным Исполнителем в Прайс-листе.

1.2.5. Исполнитель – Индивидуальный предприниматель Богданова Юлия Эдуардовна, ИНН 301302838889, ОГРН 32165000001690, тел./факс: 300-001, официальный адрес электронной почты: armros@armros.ru, адрес для направления документов: 693004, город Южно-Сахалинск, улица Ленина, 441 «А».

1.2.6. Потребитель – собственник транспортного средства, имеющий намерение заказать либо заказывающий Услуги.

1.2.7. Дисконтная (бонусная) карта - пластиковая карта установленного образца, выпущенная Исполнителем в соответствии с Бонусной программой, информация о которой размещается на официальном сайте АЗК «Армос» - www.armros.ru, ресепшен АЗК «Армос». Указанная в настоящем пункте информация выдается Потребителю одновременно с дисконтной (бонусной) картой.

1.2.8. Ресепшен АЗК «Армос» - стойка приема и оформления заказов на оказание услуг и оплаты их стоимости, расположенная в помещении здания АЗК «Армос» по адресу: 693004, город Южно-Сахалинск, улица Ленина, 441 «А»/1, первый этаж.

1.2.9. Химчистка – осуществление Исполнителем мероприятий по удалению загрязнений с поверхностей салона и багажного отделения (тканевых, пластиковых, кожаных и т.п.), которые не поддаются очистке при обычной уборке. Работы осуществляются с применением специализированных химических растворителей и оборудования. Решение о конкретных деталях в транспортном средстве (салон, багажное отделение, кресла, напольное покрытие и т.п.), в отношении которых необходимо произвести химчистку, принимается Потребителем.

1.2.10. Уборка салона и багажного отделения – удаление загрязнений в салоне и багажном отделении транспортного средства механическим способом, в том числе с применением электрического оборудования, предназначенного для этих целей. Решение о конкретных деталях транспортного средства (салон, багажное отделение, кресла, напольное покрытие и т.п.), в отношении которых необходимо произвести уборку, принимается Потребителем.

1.2.11. Полировка кузова транспортного средства – осуществление Исполнителем мероприятий по полированию лакокрасочного покрытия транспортного средства с внешней стороны с применением абразивных полировальных паст и специализированного оборудования.

1.2.12. Заказ-наряд – договор, заключаемый между Исполнителем и Потребителем на оказание услуг.

1.3. На ресепшен АЗК «Армос» Исполнитель размещает следующую Информацию для Потребителей:

1.3.1. Адрес местонахождения Исполнителя.

1.3.2. Режим работы Исполнителя.

1.3.3. Реквизиты Исполнителя: ФИО, номер телефона, адрес, сведения о государственной регистрации юридического лица.

1.3.4. Наименование и стоимость оказываемых Услуг (прайс-лист).

1.3.5. Федеральный закон Российской Федерации от 07.02.1992 № 2300-1 «О защите прав потребителей».

1.3.6. Правила оказания услуг (выполнения работ) по техническому обслуживанию и ремонту автотранспортных средств, утвержденные Постановлением Правительства РФ от 11.04.2001 № 290.

1.3.7. Книга отзывов и предложений.

1.3.8. Настоящие Правила оказания услуг химчистки и полировки транспортных средств.

1.3.9. Адрес и телефон подразделения по защите прав потребителей органа местного самоуправления .

1.3.10. Правила использования дисконтной (бонусной) карты.

1.4. Оказание услуг производится по предварительной заявке Потребителя или в порядке общей очереди:

1.4.1. Заявка на оказание услуг может подаваться Потребителем в письменной форме, а также устно, в том числе с использованием телефонной связи.

1.4.2. На основании заявки Исполнитель назначает Потребителю дату и время его прибытия и предоставления транспортного средства для оказания услуг. Если потребитель в назначенное время не прибыл к месту оказания услуг, то его обслуживание осуществляется в порядке общей очереди.

1.4.3. Право на внеочередное оказание Услуг имеют следующие категории Потребителей: Герои Социалистического Труда, Герои Труда Российской Федерации, полные кавалеры ордена Трудовой Славы, Герои Советского Союза, Герои Российской Федерации, полные кавалеры ордена Славы, Инвалиды Великой Отечественной войны и инвалиды боевых действий, Ветераны Великой Отечественной войны, лица награжденных знаком "Жителю блокадного Ленинграда", инвалиды I и II группы. Внеочередное Обслуживание осуществляется после предъявления Потребителем документа, подтверждающего соответствующее право.

1.5. Качество оказываемых Услуг Исполнителем должно соответствовать требованиям, утвержденным Правилами оказания услуг (выполнения работ) по техническому обслуживанию и ремонту автотранспортных средств, утвержденные Постановлением Правительства РФ от 11.04.2001 № 290.

1.6. Срок оказания услуги устанавливается в зависимости от выбранного Потребителем вида услуги, при этом начало оказания услуги определяется моментом въезда транспортного средства Потребителя в помещение Предприятия:

1.6.1. Химчистка салона и багажного отделения – не более 72 (семидесяти двух) часов.

1.6.2. Полировка кузова транспортного средства – не более 72 (семидесяти двух) часов.

1.6.3. Иные действия, связанные с услугами по химчистки и полировки транспортных средств, не более 24 (двадцати четырёх) часов за каждое мероприятие.

Раздел 2. Общий порядок и условия оказания услуг.

2.1. Перемещение транспортного средства по территории и в помещении Исполнителя, включая въезд и выезд, осуществляется Потребителем.

2.2. Настоящими Правилами Исполнитель извещает Потребителя о следующем:

2.2.1. Исполнитель не несет ответственности за возможное повреждение:

а) лакокрасочного покрытия не заводского происхождения, нанесенного на транспортное средство с нарушением требований, установленных заводом-изготовителем такого транспортного средства, либо неквалифицированными исполнителями такого рода работ, а также имеющего дефекты (трещины, сколы, ржавчину, отслоения, вздутия, деформацию несущей поверхности и т.п.);

б) лакокрасочного покрытия заводского происхождения, имеющего дефекты (трещины, сколы, ржавчину, отслоения, вздутия, деформацию несущей поверхности и т.п.);

в) элементов, деталей и устройств не заводского происхождения, установленных на транспортное средство в том числе, с нарушением требований, заявленных заводом-изготовителем в отношении такого транспортного средства, либо неквалифицированными исполнителями такого рода работ, а также имеющих дефекты (трещины, сколы, ржавчину, отслоения, вздутия, деформацию несущей поверхности, сломанные или восстановленные крепления и т.п.);

г) элементов, деталей и устройств заводского происхождения, имеющих дефекты (трещины, сколы, ржавчину, отслоения, вздутия, деформацию несущей поверхности, сломанные или восстановленные крепления и т.п.);

д) наклеек и пленок всех видов не заводского происхождения, в том числе, нанесенных с нарушением технологий, рекомендуемых производителем такого рода товара;

е) наклеек и пленок всех видов заводского происхождения, имеющих дефекты (трещины, сколы, отслоения, вздутия, деформации и т.п.);

ж) незащищенной от попадания влаги и моющих средств электропроводки и любых электрических устройств, а также находящихся с ними в электрической цепи любых иных электрических устройств.

2.2.2. Внутреннее (салонное) покрытие, обладает свойствами и структурой, которые могут быть изменены при химчистке (например, но не исключительно, при химчистке тканевых сидений, напольного покрытия салона, потолочного пространства, покрытия багажного отделения, облицовки дверей, рулевых оплётков, различных чехлов).

2.2.3. Исполнитель не несет ответственности за возможные проблемы с электрической и технической частью автомобиля после его химчистки (влажной чистки) салона, если Потребитель не поставил в известность менеджера Исполнителя до оказания услуги об особенностях химчистки своего транспортного средства и/или его частей.

2.2.4. Исполнитель не несёт ответственность за возможные дефекты, повреждения, произошедшие в результате пролива, падения, незакрепленных предметов, бутылок, ёмкостей, в том числе ароматизаторов, расположенных в салоне (багажнике) автомобиля, если Потребитель не поставил Исполнителя в известность об их наличии и особенностях их установки.

2.2.5. Исполнитель не несёт ответственность за возможные дефекты, повреждения, произошедшие в результате форс-мажорных обстоятельств (пожар, климатические условия, в том числе перепады температур), произошедшие не по вине Исполнителя, при условии соблюдения Исполнителем технологии оказания Услуг, установленных заводом-изготовителем специализированного оборудования.

2.3. В целях обеспечения безопасности работников и клиентов Исполнителя, объективного решения вопросов, связанных с претензиями Потребителя к качеству и срокам оказания услуг, в помещениях и на территории Предприятия Исполнитель осуществляет видеонаблюдение, в том числе, с возможной аудиофиксацией событий.

2.4. Основанием для начала оказания услуг является заказ-наряд, составленный между Исполнителем и

Потребителем в соответствии с Приложением №1 настоящих Правил, и содержащий следующую обязательную информацию:

а) дата и время начала оказания услуг (проставляется менеджером Исполнителя);
б) наименование услуги (перечень видов услуг);
в) марка, модель, регистрационный государственный знак транспортного средства;
г) ФИО, контактный номер телефона владельца транспортного средства;
д) согласие Потребителя с информацией, указанной в заказе-наряде, и с настоящими Правилами, удостоверенное подписью Потребителя.

е) раздел, содержащий сведения о приемке оказанных услуг Потребителем без замечаний (с замечаниями), удостоверенные подписью Потребителя (заполняется Потребителем по факту оказания услуг).

ж) исполнитель вправе предусмотреть в заказе-наряде иную информацию, необходимую для осуществления последним предпринимательской деятельности.

2.5. При оказании Услуг и наступлении указанных в пунктах 2.2.1.-2.2.3. последствий Исполнитель несет ответственность исключительно при наличии своей вины.

2.6. Технология химчистки и полировки определяется Исполнителем в строгом соответствии с требованиями и/или рекомендациями технической документации производителя оборудования и моющих средств.

2.7. Перед началом оказания услуг Потребитель вправе ознакомиться с настоящими Правилами, видом и стоимостью оказываемых Исполнителем Услуг.

2.8. Перед въездом в помещение Исполнителя Потребитель вправе истребовать информацию у менеджера о стоимости и сроках оказания услуг. Факт въезда транспортного средства Потребителя на Предприятие является согласием последнего с настоящими Правилами, сроками оказания и ценами на Услуги Исполнителя (конклюдентное действие).

2.9. Въезд в помещение Исполнителя и выезд из него осуществляется Потребителем после согласования с Исполнителем габаритных размеров транспортного средства и полного открытия ворот в помещении. При этом, Потребитель обязан удостовериться в безопасности совершаемых маневров. В оказании услуг Потребителю может быть отказано, если последний находится в состоянии алкогольного или иного опьянения, либо техническое состояние транспортного средства Потребителя не позволяет оказать услугу надлежащим образом, а именно, качественно и без возможного возникновения негативных для транспортного средства последствий.

2.10. Перед въездом в помещение Исполнителя, пассажиры Потребителя обязаны освободить транспортное средство. Размещение транспортного средства в помещении производится Потребителем на место, указанное Исполнителем.

2.11. При передаче транспортного средства Потребитель указывает Исполнителю на все имеющиеся повреждения транспортного средства, выключает двигатель транспортного средства, устанавливает его на стояночный тормоз, забирает все ценные вещи, плотно закрывает (с возможностью открытия менеджером Исполнителя) все двери, люки и окна, сообщает Исполнителю наименование Услуги, которую необходимо оказать.

2.12. В случае если Потребитель, извещенный в соответствии с настоящими Правилами о готовности к выдаче транспортного средства, не явился для приемки результата оказанных услуг, то по требованию Исполнителя Потребитель оплачивает расходы Исполнителя по парковке транспортного средства, из расчета за каждые 24 (часа) в размере 200 (двухсот) рублей 00 копеек. При этом, неполные сутки считаются как полные и оплачиваются в полном объеме. Одновременно, Исполнитель вправе потребовать от Потребителя возмещение неустойки и упущенной выгоды.

2.13. При отказе Потребителя от возмещения расходов Исполнителя, связанных с парковкой транспортного средства, Исполнитель вправе произвести удержание транспортного средства Потребителя до удовлетворения требования о возмещении Исполнителю фактических расходов.

2.14. На территории Исполнителя запрещается курение вне специально отведенных зон для этих целей, распитие спиртных напитков, и/или совершение иных действий, запрещенных нормативными правовыми актами Российской Федерации и/или могущих повлиять на деловую репутацию Исполнителя.

2.15. Перед выдачей транспортного средства Потребителю Исполнитель проверяет качество оказанной Услуги и информирует Потребителя о готовности транспортного средства к выдаче.

2.16. Потребитель, извещенный о готовности транспортного средства к выдаче, незамедлительно прибывает к месту его нахождения, предъявляет документы на владение (использование) транспортного средства, принимает транспортное средство и проверяет в присутствии работника Исполнителя качество результата оказанных Услуг.

2.17. После проверки Потребителем качества результата оказанных услуг и при отсутствии замечаний последний предъявляет менеджеру Исполнителя, документ, подтверждающий оплату оказанных услуг, и проставляет свою подпись в заказе-наряде, удостоверяющую приёмку результата оказанной услуги Потребителем без замечаний.

2.18. При наличии замечаний к результату оказанных услуг Потребитель сообщает о таких замечаниях менеджеру Исполнителя, при этом стороны вправе произвести фотофиксацию повреждений и/или выявленных недостатков оказанных услуг. Потребитель составляет претензию в соответствии с формой, являющейся Приложением №2 настоящих Правил, с указанием информации о Потребителе и транспортном средстве, дате и времени оказания услуг, наименовании оказанных услуг, иных обстоятельствах, претензий Потребителя. Претензия составляется в двух экземплярах, один из которых передается Потребителю, а второй остается у Исполнителя для решения вопроса по существу претензии Потребителя.

2.19. Исполнитель не несет ответственности за повреждения (недостатки услуг) транспортного средства в случае, если Потребитель не заявил о своих претензиях к качеству оказанных услуг при приемке транспортного средства и покинул помещение Исполнителя, тем самым подтверждая приемку результата оказанных Исполнителем услуг в полном объеме и надлежащего качества.

2.20. В случае, если невозможно обнаружить недостатки при принятии оказанной Услуги (скрытые недостатки),

требования предъявляются в порядке, установленном Законом РФ от 07.02.1992 № 2300-1 «О защите прав потребителей».

Раздел 3. Особенности порядка и условий оказания услуг полировки кузова и химчистки транспортных средств.

3.1. Для оказания услуг химчистки и полировки транспортного средства, последнее передается на обслуживание Исполнителю на основании заказа-наряда и приемосдаточного акта транспортного средства (далее – приемосдаточный акт) согласно форме, являющейся приложением №3 настоящих Правил.

3.2. В приемосдаточном акте указывается следующая обязательная информация:

3.2.1. Марка, модель, регистрационный государственный знак.

3.2.2. ФИО, контактный телефон владельца транспортного средства.

3.2.3. Комплектность транспортного средства, видимые наружные повреждения и дефекты, при этом Исполнитель вправе произвести фото- и видеофиксацию комплектующих транспортного средства, повреждений и дефектов соответственно.

3.2.4. Реквизиты Исполнителя услуги (наименование, ИНН, ОГРН).

3.2.5. Исполнитель вправе предусмотреть в приемосдаточном акте иную информацию, необходимую для осуществления последним предпринимательской деятельности

3.3. Приемосдаточный акт составляется в двух экземплярах (по одному для каждой из сторон), подписывается менеджером Исполнителя и Потребителем, при необходимости к акту прикладываются материалы фотосъемки.

3.4. Потребитель обязан явиться на приемку результата оказанных услуг, указанных в заказе-наряде дату и время.

Раздел 4. Порядок оплаты.

4.1. Стоимость услуг определяется в соответствии с Прайс-листом Исполнителя, который находится на ресепшен АЗК «Армос».

4.2. Оплата стоимости Услуг производится Потребителем в полном объеме в любой момент в период оказания услуги посредством использования национальных платежных инструментов, а также наличным расчетом в кассу Исполнителя по выбору Потребителя. После оплаты Исполнитель выдает Потребителю кассовый чек, удостоверяющий внесение денежных средств.

4.3. Потребитель имеет право на оплату Услуг с применением скидки при наличии дисконтной (бонусной) карты и в соответствии с Бонусной программой.

4.4. В случае, когда невозможность оказания Услуги возникла по обстоятельствам, за которые ни Потребитель, ни Исполнитель не отвечает, то Потребитель возмещает Исполнителю фактически понесенные им расходы по оказанию Услуги.

Раздел 5. Права и обязанности Потребителя.

5.1. Потребитель вправе:

5.1.1. Требовать предоставления информации, предусмотренной Законом РФ от 07.02.1992 № 2300-1 «О защите прав потребителей».

5.1.2. Требовать оказания Услуг надлежащего качества, а также в соответствии с требованиями правил техники безопасности и правил пожарной безопасности;

5.1.3. Осуществлять визуальный контроль процесса оказания Услуги;

5.1.4. Отказаться от оказания Услуг в любое время при условии оплаты Исполнителю фактически понесенных им расходов, связанных с исполнением обязательств по оказанию Услуги;

5.1.5. Требовать при обнаружении недостатков оказанной Услуги, если докажет, что недостатки возникли до принятия им результата услуги или по причинам, возникшим до этого момента, по своему выбору:

а) безвозмездного устранения недостатков оказанной Услуги;

б) соответствующего уменьшения цены оказанной Услуги;

в) возмещения понесенных Потребителем расходов по устранению недостатков оказанной Услуги своими силами или третьими лицами, при этом возмещению подлежат только реальные расходы;

5.1.6. Требовать полного возмещения убытков, если в установленный срок недостатки оказанной Услуги не устранены Исполнителем, при этом возмещению подлежат только реальные убытки.

5.2. Потребитель обязан:

5.2.1. Оплатить услуги в соответствии с видом и стоимостью услуг, указанных в Прайс-листе Исполнителя с учетом коэффициента загрязнения транспортного средства;

5.2.2. В процессе взаимодействия с Исполнителем вести себя вежливо и корректно.

5.2.3. Осуществлять курение только в специально отведенном для этого месте.

5.2.4. Не распивать алкогольные напитки на территории Исполнителя.

5.2.5. Освободить транспортное средство от пассажиров и ценного имущества на время оказания Услуг Исполнителем.

5.2.6. По требованию Исполнителя предъявить документ, удостоверяющий право собственности на транспортное средство и произведенную оплату за оказанные Услуги Исполнителем.

5.2.7. В случае, если Исполнителем в процессе оказания Услуг обнаружена неисправность (повреждение)

транспортного средства и оказание Услуги приостановлено, немедленно дать указание Исполнителю о дальнейших действиях: прекратить либо продолжить оказание Услуги.

5.2.8. Сообщить Исполнителю номер своего телефона для осуществления Исполнителем информирования Потребителя.

5.2.9. При получении информации от Исполнителя посредством телефонной связи - незамедлительно прибыть к Исполнителю или осуществить действие, указанное Исполнителем.

5.2.10. Соблюдать правила дорожного движения на прилегающей территории, осуществлять перемещение транспортного средства в помещении Исполнителя (в частности при въезде, выезде, или движении внутри помещения) с минимально возможной скоростью транспортного средства.

5.2.12. В случае причинения ущерба имуществу Исполнителя возместить реальный ущерб и упущенную выгоду.

Раздел 6. Права и обязанности Исполнителя.

6.1. Исполнитель обязан

6.1.1. Обеспечить учет заявок на оказание услуг.

6.1.2. Предоставить надлежащую информацию об оказываемых Услугах в соответствии с законодательством Российской Федерации.

6.1.3. Соблюдать сроки оказания Услуг.

6.1.4. Обеспечить качественное оказание услуг. Исполнитель, оказавший услугу ненадлежащим образом, несет ответственность в соответствии с требованиями действующего законодательства Российской Федерации, за исключением случаев, когда Исполнитель при той степени заботливости и осмотрительности, какая от него требовалась при исполнении Услуги, принял все меры для надлежащего ее исполнения.

6.1.5. Соблюдать правила техники безопасности и правила пожарной безопасности.

6.1.6. Применять в процессе оказания услуг оборудование и моющие средства, предназначенные для целей их использования. Исполнитель отвечает за ненадлежащее качество используемых товаров по правилам об ответственности продавца за товары ненадлежащего качества.

6.2. Исполнитель вправе:

6.2.1. Отказать Потребителю в оказании Услуг в следующих случаях:

а) габаритные размеры транспортного средства Потребителя не позволяют Исполнителю оказать Услугу;
б) техническое состояние транспортного средства не позволяет оказать услугу надлежащего качества в связи с прогнозируемым возникновением его повреждений;

в) отсутствие в помещении Исполнителя водоснабжения и энергоснабжения;

г) нарушение Потребителем пунктов 5.2.1- 5.2.7. настоящих Правил;

д) отсутствие работников, выполняющих соответствующие функции;

е) оказание Услуг может повлечь непредсказуемые негативные последствия для жизни, здоровья, имущества Потребителя.

ж) оказание услуги может привести к нанесению повреждений, не влияющих на эксплуатационные свойства автомобиля.

Приложение №1
к Правилам оказания услуг химчистки и полировки
(редакция от «01» января 2022 года)

ЗАКАЗ-НАРЯД № _____ от _____

Номер ТС _____ марка ТС _____ модель/вид ТС _____ Бокс № _____
Дата и время начала _____ Оплата: _____
Дата и время окончания _____ Общее время _____

	Услуга	продолжительность	Количество	цена	Доп. стоимость	сумма
1						
2...						

Комментарии (при необходимости) _____

Телефон Потребителя _____

Заказ оформил: _____

Потребитель ознакомлен с правилами оказания услуг химчистки и полировки, утвержденных Исполнителем, и согласен с порядком и условиями оказания услуг, в том числе, но не ограничиваясь:

Исполнитель не несет ответственности за возможное повреждение:

а) лакокрасочного покрытия не заводского происхождения, нанесенного на транспортное средство с нарушением требований, установленных заводом-изготовителем такого транспортного средства, либо неквалифицированными исполнителями такого рода работ, а также имеющего дефекты (трещины, сколы, ржавчину, отслоения, вздутия, деформацию несущей поверхности и т.п.);

б) лакокрасочного покрытия заводского происхождения, имеющего дефекты (трещины, сколы, ржавчину, отслоения, вздутия, деформацию несущей поверхности и т.п.);

в) элементов, деталей и устройств не заводского происхождения, установленных на транспортное средство в том числе, с нарушением требований, заявленных заводом-изготовителем в отношении такого транспортного средства, либо неквалифицированными исполнителями такого рода работ, а также имеющих дефекты (трещины, сколы, ржавчину, отслоения, вздутия, деформацию несущей поверхности, сломанные или восстановленные крепления и т.п.);

г) элементов, деталей и устройств заводского происхождения, имеющих дефекты (трещины, сколы, ржавчину, отслоения, вздутия, деформацию несущей поверхности, сломанные или восстановленные крепления и т.п.);

д) наклеек и пленок всех видов не заводского происхождения, в том числе, нанесенных с нарушением технологий, рекомендуемых производителем такого рода товара;

е) наклеек и пленок всех видов заводского происхождения, имеющих дефекты (трещины, сколы, отслоения, вздутия, деформации и т.п.);

ж) незащищенной от попадания влаги и моющих средств электропроводки и любых электрических устройств, а так же находящихся с ними в электрической цепи любых иных электрических устройств.

Внутреннее (салонное) покрытие, обладает свойствами и структурой, которые могут быть изменены при применении химических веществ (например, но не исключительно, при мойке тканевых сидений, напольного покрытия салона, потолочного пространства, покрытия багажного отделения, облицовки дверей, рулевых оплеток, различных чехлов).

Исполнитель не несет ответственности за возможные проблемы с электрической и технической частью автомобиля после проведения работ в салоне автомобиля, химчистки (влажной чистки) салона, если Потребитель не поставил в известность менеджера Автомойки до оказания услуги об особенностях химчистки и полировки своего транспортного средства и/или его частей.

Исполнитель не несет ответственность за возможные дефекты, повреждения, произошедшие в результате форс-мажорных обстоятельств (пожар, климатические условия, в том числе перепады температур), произошедшие не по вине Исполнителя, при условии соблюдения Исполнителем технологии оказания Услуг, установленных заводом-изготовителем специализированного оборудования.

В целях обеспечения безопасности работников и клиентов, объективного решения вопросов, связанных с претензиями Потребителя к качеству и срокам оказания услуг, в помещениях и на территории Предприятия Исполнитель осуществляет видеонаблюдение, в том числе, с возможной аудиофиксацией событий.

С заказом и условиями оказания услуг согласен. С правилами оказания услуг на сайте www.armros.ru ознакомлен, Потребитель:

(подпись)

Отклонений и нарушений условий договора не было. Заказ выполнен в полном объеме, претензий к качеству результата и срокам оказанных услуг не имею Потребитель:

(подпись)

ИП Богданова Ю. Э.
ИНН 301302838889
693004, Сахалинская обл, Южно-Сахалинск г, Ленина ул, дом № 441-А

Ключ

Телефон: 300-000

Дата и время начала оказания услуг

Марка, модель, гос. номер ТС

ФИО, телефон владельца ТС

В - Вмятины, Ц - Царапины, Е - Трещины, С - Сколы, Д - Дефекты, П - Порез (порыв), Н - Не работает, Х - Потертости

Отметки сильного загрязнения

Дополнительно (результат осмотра)

Категория Полировки	1	2	3	4
Экспресс-полировка Koch Chemie	6500	8500	12000	12500
Абразивная полировка Koch Chemie	11000	13000	19000	20000
Восстановительная полировка Koch Chemie	16000	17000	24000	25000
Кварцевое защитное покрытие кузова автомобиля GYEON CanCoat (АКЦИЯ)	5000	6000	9000	10000
Подготовка кузова к полировке (очистка битумных, масляных, сажевых и иных загрязнений)	от 500 до 3000			

Дополнительные сведения о работе

Комментарии по автомобилю:

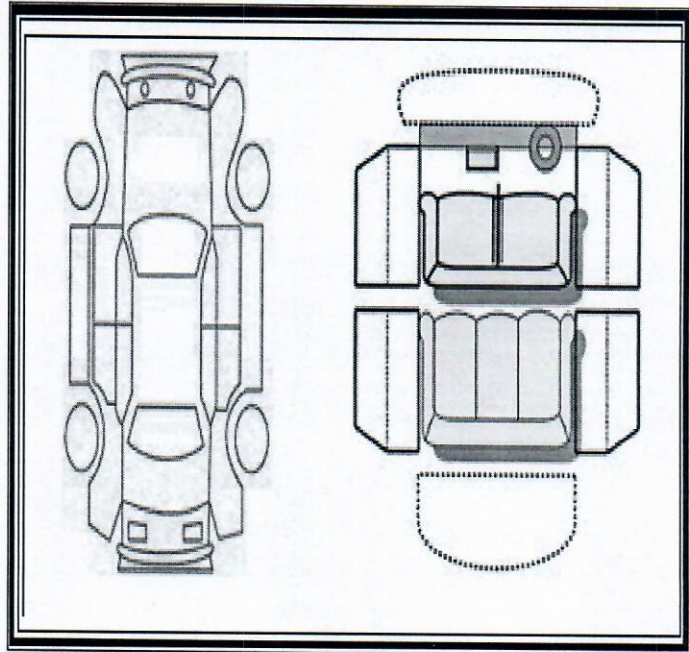

от Потребителя

(ФИО, подпись)

от Исполнителя

(ФИО, подпись)

Акт

Ключ

Часть Б (для Потребителя)

от Потребителя

(ФИО, подпись)

от Исполнителя

(ФИО, подпись)

Toyota ist H313AC

Марка, модель, гос. номер ТС

ИП Богданова Ю. Э.
ИНН 301302838889
693004, Сахалинская обл, Южно-Сахалинск г, Ленина
ул, дом № 441-А

Акт _____

Телефон: 300-000

Дата и время начала оказания услуг _____

Марка, модель, гос. номер ТС _____

ФИО, телефон владельца ТС _____

Отметки сильного загрязнения

<u>Дополнительно (результат осмотра)</u>	
Категория Химчистки	1. Экспресс 2. Стандарт 3. Повыш. загрязн.
Дополнительное загрязнение	от 1000руб
*Багажник	500 руб
*Напольное покрытие	1000руб
*Сиденье 1шт	700руб
*Потолок	1000руб
*Подрыв полов 1место	250руб
*Сухой Туман от категории	1000-1200руб
*Чистка чехлов меховых	500руб
*Чистка чехлов кожаных	1500руб
*Третий ряд сидений	1000руб
Озонатор воздуха	от 2000
Газовое оборудование	
Разбор/сбор сидений	
Оплетка (чистка в оплетке / снятие)	
Мойка двигателя	
Секретка	
Дополнительные сведения о работе	
Комментарии по автомобилю :	
<u>Частично (см. схему)</u>	

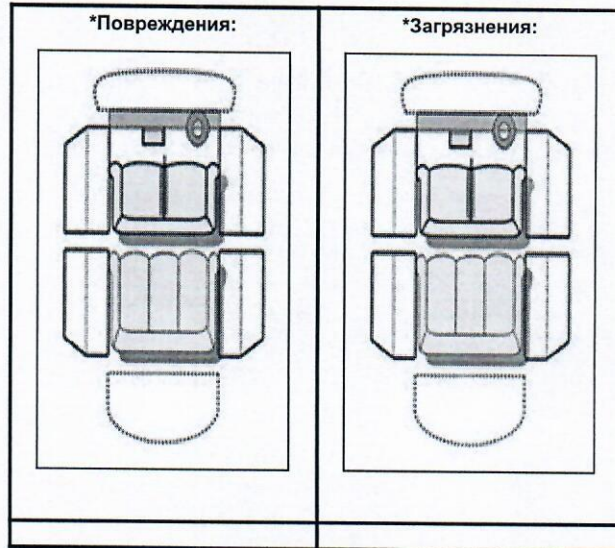

***Повреждения:**

В - Вмятины, Ц - Царапины, Е - Трещины, С - Сколы, Д - Дефекты, П - Порез (порыв), Н - Не работает, Х - Потертости

***Загрязнения (трудновыводимые загрязнения):**

Р - Ржавчина, Ш - Шерсть, М - Масло, К - Краска, С - Соль, П - Песок, ПЛ - Плесень, З - Запахи

Ознакомлен и согласен:

от Потребителя

_____ (ФИО, подпись)

от Исполнителя

_____ (ФИО, подпись)